

Références

Nom: Geom LD x CDn (CDr) - l x e
Geom: E=Hexagonale, R=Losange, Q=Carrée, T=Ronde, S=Aplatie
LD: Longue Diagonale
CDr: Courte Diagonale réelle
l: lanière
e: épaisseur
eFin: épaisseur apparente
Larg - LD: Largeur dans le sens LD
Long - CD: Longueur dans le sens CD

Dimensions maille

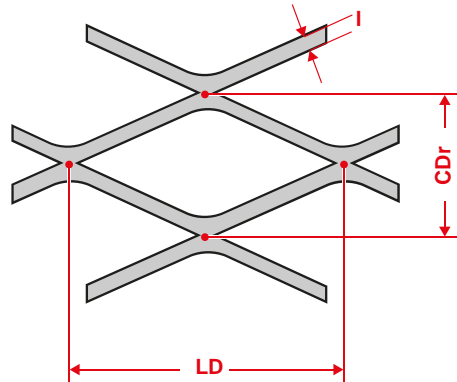

Section

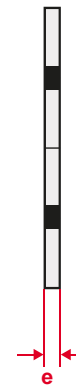

Dimensions formats

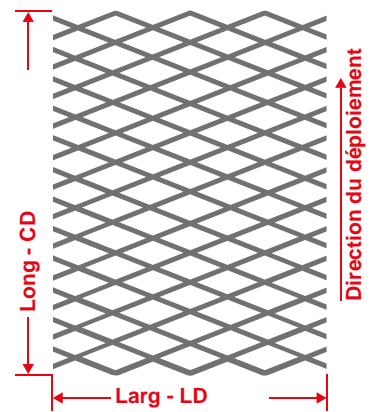

Product data

| Matériau | Nom | e mm | Poids kg/m ² | Feuille 1000x2000 |
|-----------------|-----------------------------|---------|----------------------------|----------------------|
| Acier au carbon | SQ 16 x 13 (13) - 1,5 x 1,5 | 1,5 | 2,7 | ☑ |