

## Références

**Nom:** Geom LD x CDn (CDr) - l x e  
**Geom:** E=Hexagonale, R=Losange, Q=Carrée, T=Ronde, S=Aplatie  
**LD:** Longue Diagonale  
**CDr:** Courte Diagonale réelle  
**l:** lanière  
**e:** épaisseur  
**eFin:** épaisseur apparente  
**Larg - LD:** Largeur dans le sens LD  
**Long - CD:** Longueur dans le sens CD

## Dimensions maille

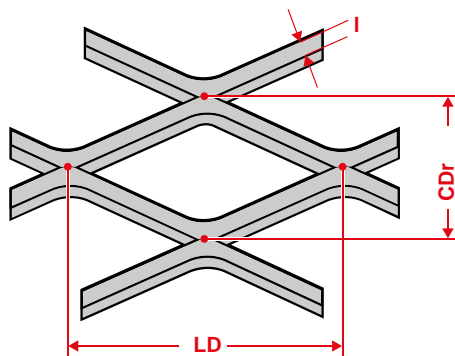

## Section

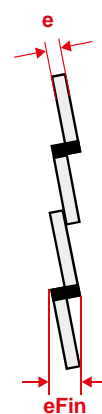

## Dimensions formats

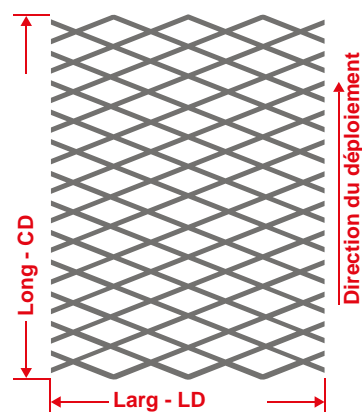

## Product data

| Matériau        | Nom                      | e<br>mm | Poids<br>kg/m <sup>2</sup> | Rouleau<br>Sur demande |
|-----------------|--------------------------|---------|----------------------------|------------------------|
| Acier au carbon | R 62,5 x 30 (33) - 3 x 3 | 3,0     | 4,2                        | ☑                      |